

Spannweite 700mm
Länge 650mm
Gewicht 520-640g
Gesamtfl. 11.2 dm²
Flächenbel. 47-57 g/dm²

Bei der Verbr. Version ist der Bug entsprechend zu
Vorteilhaft: Gra. 60ml Tank

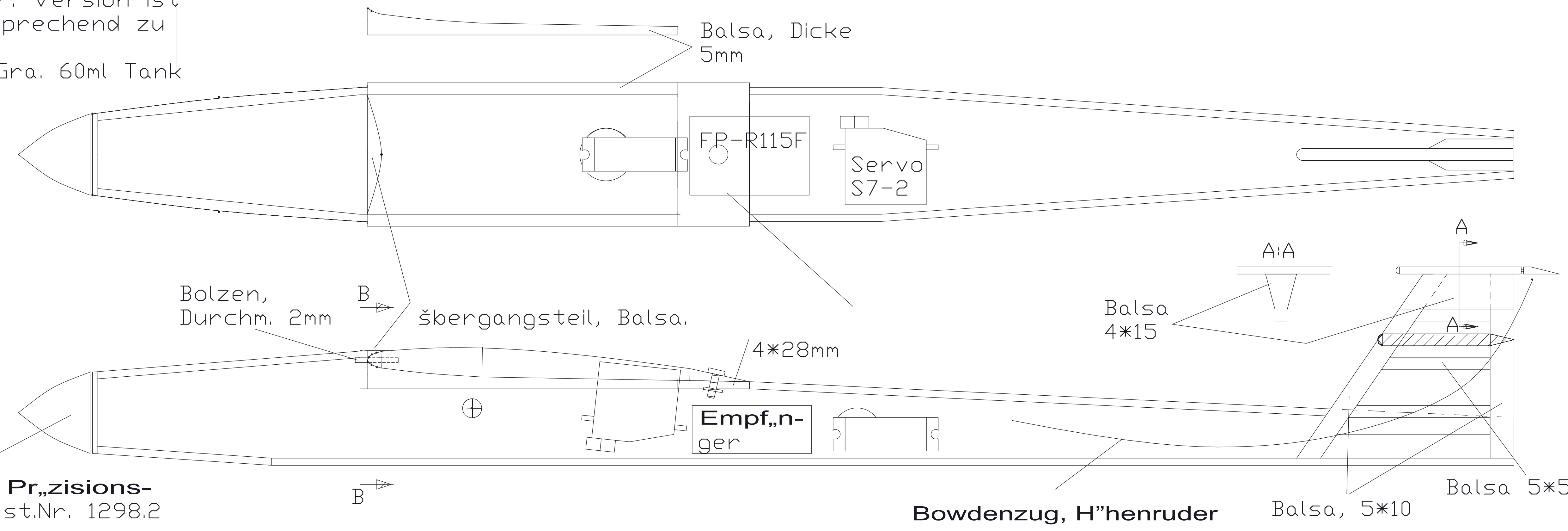

Graupner-Präzisions-
spinner, Best.Nr. 1298.2

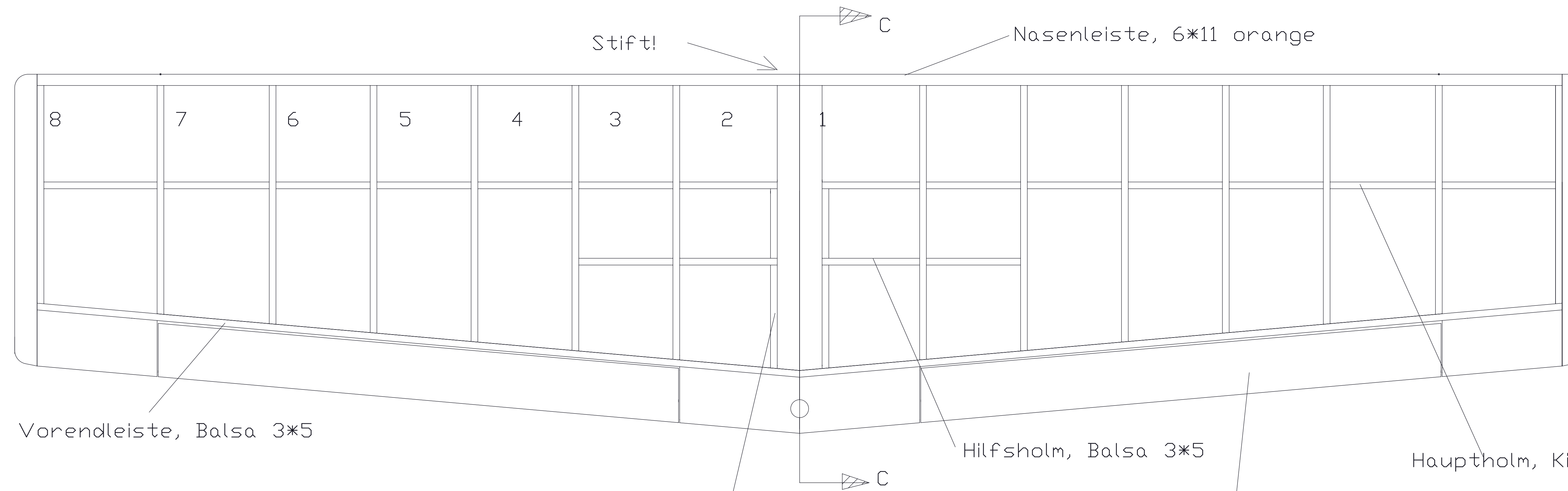
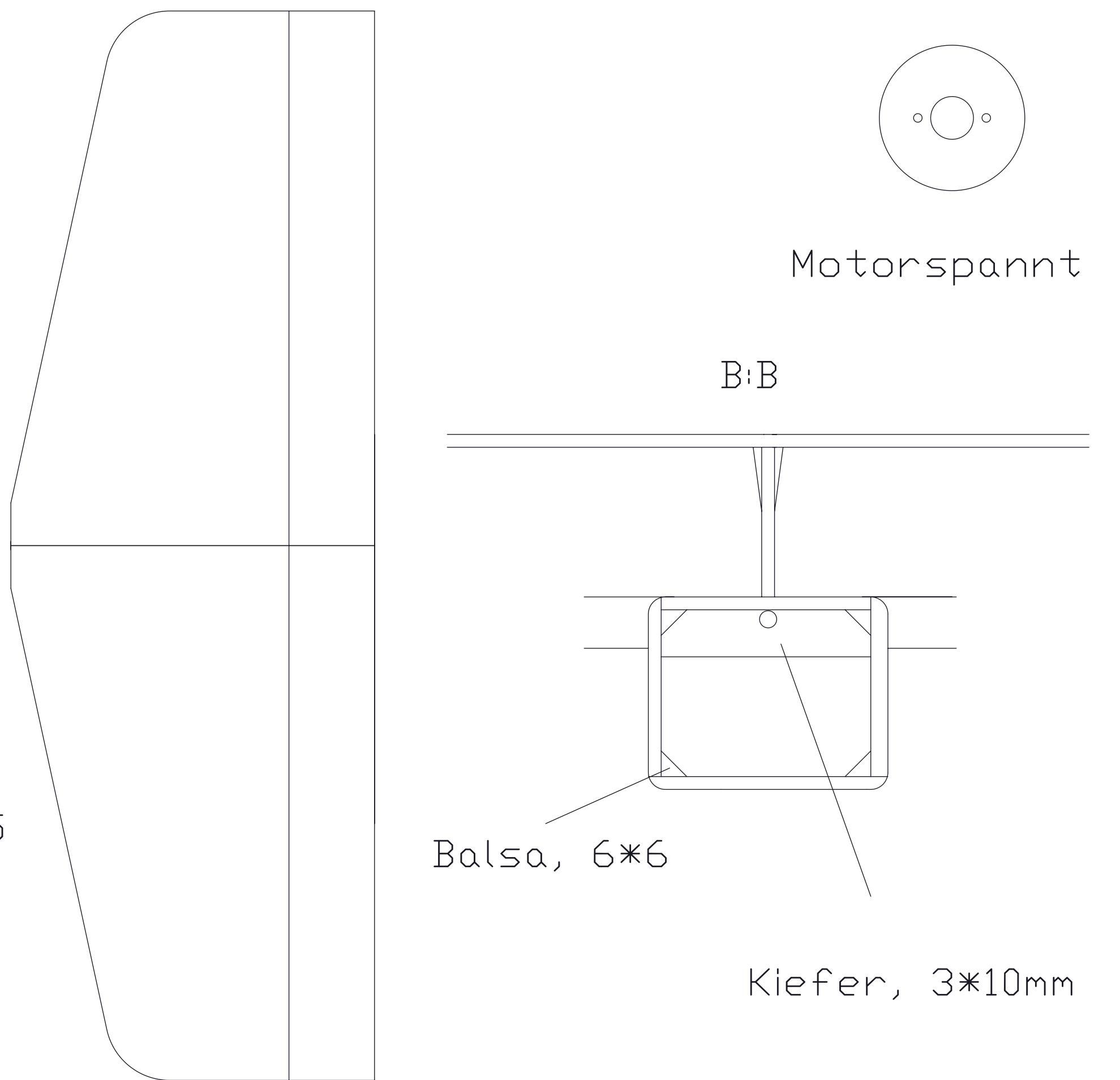

3mm Balsa-Verstärkungen wegen Servoschacht in den Mittel-Rippen

Endleiste, 5*25 schwarz

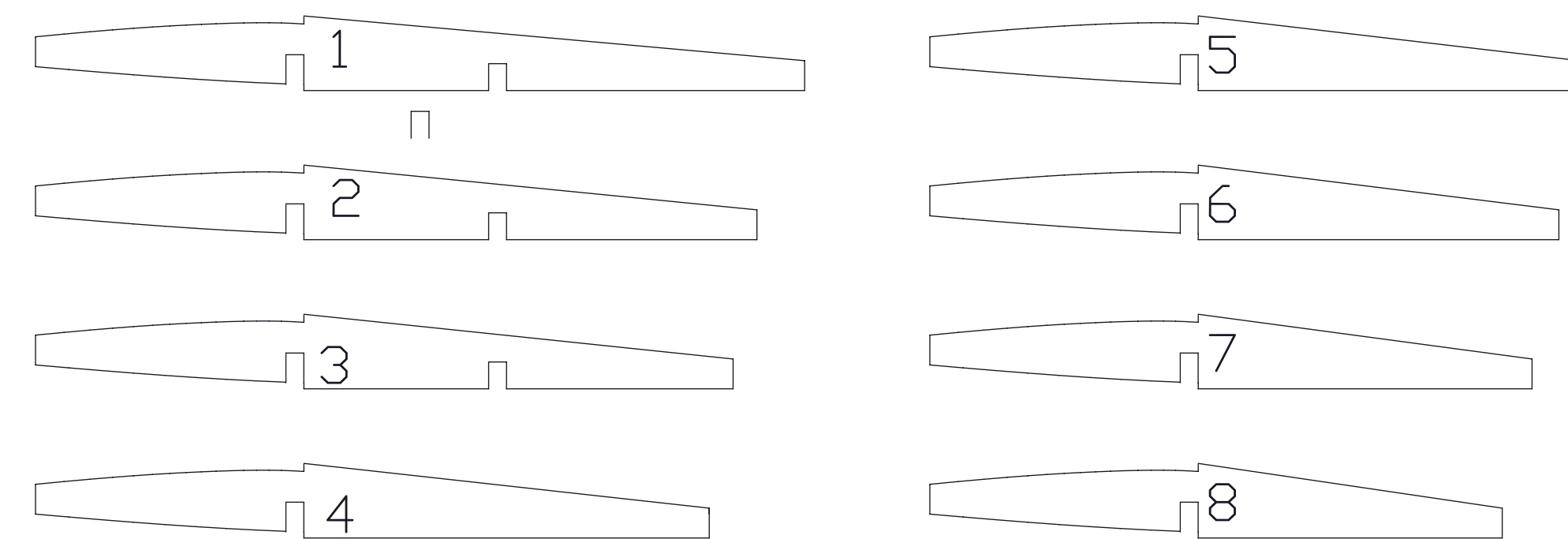

Rippen aus 3mm Balsaholz

Die Vorend- und Nasenleisten und der Hauptholm sind entsprechend den Rippen einzuschneiden.
Rumpf aus 2mm Balsaholz